

drawbacks (from 90s of the XX century) can be traced in the course of vocational training of pupils are at secondary schools of Ukraine.

The researches carried out by us in the field of methodology and methods of predicting in professional pedagogics have shown, that deterioration of vocational training of pupils in secondary schools of Ukraine is provided by such facts: first, in 1993 the basic curriculum of comprehensive schools was changed and a new subject "Technology" was introduced; secondly, serious experimental check of this curriculum was not carried out; thirdly, textbooks in this subject were not checked too.

In our country "Manual work" was introduced to be taught since 1884.

In 1937 labour training was abolished in a comprehensive school, but in 1939 the questions on preparation of schoolchildren to practical activities have arosed again.

The problem of polytechnicalization of school has been renewed only in 1952.

In 1958-1965 inservice training which assumed mastering by each pupil by a certain trade has been introduced into the curriculum of 9-11.

In 1977 time for labour training at the 10 grade (till 4 o'clock per week) has been increased.

Till 1994 different variants of labour training have been developed.

That's why focus of the paper is on those common faults found during the system analysis of different types of textbooks end manuals, etc.

Tu make the system analysis? the variety of textbooks in labour training and other subjects were examined, questioning among teachers and pupils of secondary schools and pedagogical universities was organised. In more details this research is examined in the monography of the author.

Key words: textbook, school-book, reference book, task book, secondary school, higher educational institution.

УДК 165.742:378:502/504

DOI:10.32626/2309-9763.2018–25.223-228

Олена Блашкова

Olena Blashkova

ФОРМУВАННЯ ГУМАНІСТИЧНИХ ОРІЄНТИРІВ СТУДЕНТСЬКОЇ МОЛОДІ ПРИРОДНИЧИХ СПЕЦІАЛЬНОСТЕЙ В УМОВАХ СЬОГОДЕННЯ: ПРІОРИТЕТИ Й ПЕРСПЕКТИВИ

FORMATION OF HUMANISTIC ORIENTATIONS OF STUDENTS' YOUTH OF NATURAL SCIENCES IN THE PRESENT CONDITIONS: PRIORITIES AND PERSPECTIVES

У статті проаналізовано особливості розуміння майбутніми вчителями природничих спеціальностей понять гуманізму та гуманістичної поведінки. Окреслено важливість гуманного ставлення до природного середовища, що проявляється в безпосередній життєдіяльності особистості. За допомогою пошукового експерименту визначено та охарактеризовано досліджуванні гуманістичні цінності студентів такі, як альтруїзм, емпатія, милосердя та відповідальність. На основі дослідження наукових праць проаналізовано сучасний стан досліджуваної проблематики, схарактеризовано підходи вчених щодо видів критеріїв та компонентів. Зроблено висновок та розкрито важливість вивчення рівня сформованості обраних для дослідження когнітивного (інтелектуального), мотиваційного (емоційного) та діяльнісного (поведінкового) компонентів. Подано результати констатувального експерименту щодо визначення ступеня розвитку когнітивного (інтелектуального), мотиваційного (емоційного) та діяльнісного (поведінкового) компонентів та проаналізовано рівні сформованості критеріїв гуманістичних цінностей у майбутніх учителів природничих спеціальностей (низький,

середній та високий) і їх показники. Підкреслено значущість формування гуманістичних орієнтирів студентської молоді природничих спеціальностей в умовах сьогодення у навчально-виховному процесі педагогічних університетів. Сформовані висновки щодо подальшої роботи з підвищення рівня критеріїв зазначених компонентів для впровадження розробленої авторської моделі процесу формування гуманістичних цінностей майбутніх учителів природничих спеціальностей.

Ключові слова: гуманізм, гуманістично-зорієнтована поведінка, гуманістичні цінності, майбутні вчителі природничих спеціальностей, компоненти, критерії.

Життєдіяльність людини, зазвичай, продиктована її внутрішнім світоглядом та ціннісною орієнтацією особистості. Люди намагаються діяти відповідно до своїх думок, сформованих установок та обраних життєвих принципів. Навіть, якщо така активність викликає певні протиріччя з оточуючим навколишнім середовищем. Та, на жаль, не кожна особистість завжди діє у ситуаціях відповідно до свого світобачення аби пропагувати власну обрану позицію. Особливо, якщо це стосується прояву гуманістичних рис поведінки стосовно природного середовища. Незважаючи на популяризацію “гуманістичних цінностей” серед населення, сьогодні ще й досі вважається “неможливим” бути гуманістом. Байдужість є чи ненайрозповсюдженішим типом поведінки в сучасному суспільстві та сприяє подальшому розвитку й поширенню екологічної кризи, що спровокована відстороненням людини від Природи.

Твердження про поняття гуманізму та гуманістичної поведінки у сучасному соціумі є досить багато. Психолого-педагогічний напрям освіти наскрізь пронизаний пропагандувальними гаслами щодо важливості гуманізації навчально-виховного процесу. Саме тому актуальними на основі гуманістичних цінностей “Людина-Природа” є дослідження гуманної взаємодії. У процесі навчально-виховної діяльності відбувається розвиток і становлення особистості, особливо формування особистісного світогляду. Саме тому внесок навчального закладу на формування та спрямованість, на подальшу активізацію гуманно-зорієнтованої поведінки в учнів чи студентів, до природного середовища є неоціненним.

На думку вченого І. Д. Бега, у вихованні особистості мірилом унормованості поведінки є її відповідність соціальним нормам, вимогам суспільства в якому живе людина. Цивілізоване суспільство завжди поєднує загальнолюдські і національні моральні норми – ті цінності, які може свідомо привласнити людина. Лише порівнявши узагальнені індивідуальні цінності з особистістю загалом, можна зробити висновок, що її звичним способом буття є безперервний розвиток [3]. Володіння знаннями про поняття “гуманізм”, усвідомлення потреби в гуманній поведінці та важливості гуманного ставлення до навколишнього природного середовища є характерною ознакою свідомої особистості, що розвивається. На жаль, повсякденні спостереження за безпосередньою діяльністю людства, констатують той факт, що володіння гуманістично зорієнтованою інформацією та свідоме бажання її реалізації в гуманістично-зорієнтовану поведінку інколи не співпадає.

Метою нашого дослідження є характеристика гуманного потенціалу особистості в професійному становленні майбутніх учителів природничих дисциплін. Складовою цього потенціалу є такі обрані компоненти: 1) когнітивний; 2) емоційно-мотиваційний; 3) діяльнісно-поведінковий. Тому, щоб виявити, яким чином сформовані теоретичні знання про гуманістичні цінності у студентів природничих спеціальностей та простежити їх реальну реалізацію, було прийняте рішення дослідити рівні сформованості відповідних критеріїв, проаналізувавши теоретичні джерела щодо визначення компонентів сучасними науковцями.

Учена Олексюк О.М. аналізує такі компоненти формування духовного потенціалу майбутнього педагога-музиканта: 1) емоційно-емпатійний, 2) когнітивно-пізнавальний, 3) нормативно-регулятивний і 4) творчо-діяльнісний. Автор наголошує, що важливим є когнітивно-пізнавальний компонент, пов'язаний із прагненням відкрити Істину та істинні знання [8]. Таким чином Олексюк О.М. виокремила такі критерії: емоційно-емпатійний (здатність до

співпереживання-співчуття-ідентифікації), когнітивно-пізнавальний (рівень сформованості знань, умінь та навичок), нормативно-регулятивний (світоглядні установки та погляди) та поведінково-діяльнісний (усвідомлення, готовність та здатність до реалізації сформованих поглядів) [8]. Необхідною умовою проведення діагностики рівня сформованості ціннісних орієнтацій майбутніх учителів природничих дисциплін є конкретизація компонентів, критеріїв та показників сформованості ціннісних орієнтацій.

Як зазначає Г. Штефаніч, існує три підходи у визначенні критеріїв: когнітивний – обсяг засвоєних знань, моральних понять; оцінно-емоційний – судження, що характеризують ставлення до моральних цінностей і поведінковий – міра вияву в поведінці вчинків особистості (моральних, морально-неоднозначних, аморальних) [12].

На думку С. Л. Крука, основними критеріями є: інформаційно-пізнавальний (наявність знань і принципів загальнолюдської моралі, знання моральних норм професіонала); якісно-особистісний (наявність моральних якостей і почуттів); операційно-дійовий (єдність знань, умінь і практичних дій) [7].

Три критерії виокремив І. Грязнов: інформаційно-пізнавальний (рівень оволодіння системою необхідних для службових обов'язків етичних знань); мотиваційно-ціннісний (усвідомлення значущості морального виховання майбутніх професіоналів) та операційно-діяльнісний (уміння застосовувати етичні знання для продуктивної діяльності) [6].

Учена Білоусова В.О. визначає такі критерії: інтелектуальний (вивчення інтелектуального аспекту гуманних взаємин), емоційний (вплив емоційної сфери на сприймання навколишньої дійсності), мотиваційно-потрібнісний (взаємозв'язок мотивацій та потреб у реалізації гуманної взаємодії студентів) та поведінковий (безпосередня реалізація гуманістичного світогляду) [1].

Аби визначити основні критерії, компоненти та показники рівня сформованості гуманістичних цінностей у студентів проведено низку теоретико-практичних досліджень психолого-педагогічної літератури та практичної діяльності закладів вищої освіти. Основними видами експериментальної діяльності обрано пошуковий, констатувальний та формувальний експерименти. Для проведення констатувального експерименту було обрано такі компоненти: когнітивний (інтелектуальний), мотиваційний та діяльнісний (поведінковий), що дало змогу отримати якомога достовірніші результати.

За допомогою описаних компонентів певною мірою можна охарактеризувати поведінку людини. У кожній особистості наявні усі ці складові, але переважає та впливає на поведінку, зазвичай, один. Реалізація гуманної поведінки в реальному житті та професійній діяльності майбутніх учителів природничих спеціальностей залежить від рівня розвитку конкретного компоненту. Досліджуючи рівень розвитку визначених компонентів, виявляється ступінь сформованості гуманістичних цінностей у студентів.

У результаті проведеного пошукового експерименту було визначено перелік гуманістичних цінностей, які вважаємо необхідними в процесі формування ціннісних орієнтацій майбутніх учителів природничих дисциплін. Для визначення рівня сформованості компонентів гуманістичних цінностей серед ієрархії загальнолюдських вартостей студентів природничих спеціальностей обрали такі цінності: альтруїзм, емпатію, милосердя та відповідальність.

Наявність вище зазначених гуманістичних вартостей є досить важливими складовими у ціннісній орієнтації особистості, адже вони впливають на життєдіяльність особистості лише позитивно, бо сприяють формуванню в людини таких рис, як співчуття та співпереживання, почуття гідності та обов'язку, доброти та милосердя. Для кращого розуміння коротко охарактеризуємо кожен цінність.

Поняття “альтруїзм” характеризують думками і діями, які не містять надмірного самолюбства, моральний принцип, який складається з безкорисного слугування людям, в готовності жертвувати заради їхнього блага особистими інтересами; протилежність егоїзму [4]. Альтруїзм – від слова “інший”. Цей термін увів Кант і означає діяльність, готовність до вчинку на благо

інших [3]. Моральний принцип, що полягає в безкорисливій діяльності на благо інших, у готовності зректися власних інтересів, справжнє піклування про інтереси людини [5].

“Емпатію” трактують як здатність поставити себе на місце іншої людини і зрозуміти її почуття, бажання, ідеї та вчинки. Поняття було введено на початку ХХ ст. [4]. Емпатія – здатність співчувати, відчувати почуття і психологічний стан іншого, вміння співпереживати [2]. Позараціональне пізнання людиною внутрішнього світу інших людей, або емоційна чуйність людини на переживання інших. Як емоційний відгук здійснюється в елементарних (рефлекторних) і у вищих особистісних формах (співчуття, співпереживання).

“Відповідальність” – категорія етики, що характеризує виконання особистістю свого морального чи правового зобов’язання, здатність визнати авторство своїх учинків і прийняти відповідальність за них наслідки. Використання категорії відповідальності по відношенню до особистості означає визнання її зрілості. Залежно від свободи вибору та дій, відповідальність може бути зовнішньою та внутрішньою. Зовнішня нав’язана з іншою людиною або суспільством, а внутрішня – наслідок вільного вибору. Відхід від відповідальності викликає докори совісті, бо така відповідальність є перед суспільством або перед собою. Справжня зрілість особистості означає здатність поєднати всі ці прояви внутрішньої відповідальності [5]. Відповідальність – соціологічна категорія, пов’язана з усвідомленням індивідом, групою, класом свого обов’язку перед суспільством, розуміння в світлі цього обов’язку суті і значення своїх учинків, діяльності. Має різні форми, відповідно до сфери її прояву, розділяється на особисту і колективну [5].

“Милосердя” – жаліслива та діяльна любов, яка виражається в готовності допомогти тим, хто потрапив у біду, людям та всьому живому. Милосердя – одне з істотних виявів гуманності, поєднання духовно-емоційного та конкретно-практичного аспектів. Основним методом виховання милосердя є особистий приклад дорослих, батьків, їхня повсякденна діяльність.

Оскільки вибірка респондентів проводилась з огляду гуманістичних ціннісних орієнтацій майбутніх учителів природничих дисциплін, розроблені анкети склалися з 4-ти блоків по 6 запитань у кожному блоці щодо кожної вартості. Блоки відображали такі компоненти: когнітивний (інтелектуальний), мотиваційний та діяльнісний (поведінковий).

У розробленій анкеті два перших запитання кожного з 6-ти блоків стосувались когнітивного компоненту, наступні два запитання – мотиваційного, останні питання блоків спрямовувалися на визначення рівнів діяльнісного. Кожне запитання містило три можливих варіанти відкритої або прихованої форми відповіді: “так”, “ні”, “не знаю”. Опитувані мали обрати лише один з трьох запропонованих варіантів. Усі отримані матеріали були якісно та кількісно опрацьовані та лягли в основу формувального експерименту.

Одержані результати показали (рис.1), що рівень сформованості когнітивного компоненту становить 33% зі 100% можливих, мотиваційного – 34%. Показник діяльнісного критерію складає 33%.



Рис. 1 Рівень сформованості компонентів, %

Як бачимо, когнітивний, мотиваційний та діяльнісний критерії мають майже однаковий рівень сформованості. Такий результат можна трактувати таким чином, що майбутні вчителі природничих спеціальностей володіють достатньою інформацією про поняття гуманізм, цінності та гуманістичні цінності. Крім того, студенти усвідомлюють потребу у гуманістичній

поведінці по відношенню до природного середовища. Дещо вищий рівень сформованості мотиваційного критерію може вказувати на виявлення ступеня відповідності особистих потреб і мотивів, ставлення майбутніх учителів до оточуючих і самих себе.

Мотиваційний критерій розглядають соціально значущим, таким, що забезпечує вплив на характер цілепокладання суб'єкта та визначає міру реалізації ставлень у діяльності. Даний критерій розкриває специфіку внутрішніх спонукань, визначає особливість взаємодії суб'єкта й об'єкта ставлень, рівень та особливості актів, що реалізуються у спілкуванні, поведінці й діяльності студентів. Він дає можливість простежити динаміку важливої розумової дії, як актуалізації гуманістичних цінностей у процесі сприйняття, розуміння, оцінювання об'єкта-суб'єкта ставлення та впливу на нього.

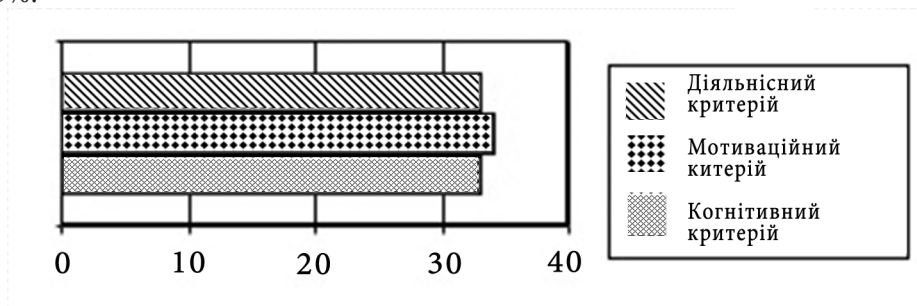
Отриманні результати, виражені у відсотках, виявилися майже однаковими для усіх трьох критеріїв. З одного боку, достатньо високий рівень засвоєних знань (когнітивний критерій) та потреба у їх застосуванні студентською молоддю є високими, але сам процес реалізації та безпосередня практична діяльність фіксовані і майже не здійснюються, тобто достатній рівень знань та високий інтерес у застосуванні гуманістичних знань на практиці ще не гарантують гуманістично-орієнтованої діяльності студентів.

Отже, формувальний експеримент слід зорієнтувати на практичне застосування студентами усього отриманого інформаційного матеріалу, з врахуванням того, що показники діяльнісного компоненту необхідно підвищити, а когнітивного та мотиваційного компоненту отримають дещо нижчі результати. Підкреслимо, що в описаному дослідженні низький відсотковий показник не є прямим свідченням низького рівня обізнаності, знань та відсутність мотивації у поведінці студентів. Для підвищення рівня сформованості діяльнісного компоненту ми маємо допомогти майбутнім учителям практично реалізувати свої знання та потребу практичній професійній та особистій діяльності.

Список використаних джерел

1. Білоусова В. О. Теорія і методика гуманізації відносин старшокласників у позаурочній діяльності загальноосвітньої школи / В. О. Білоусова. – Київ : ІЗМН, 1997. – 192 с.
2. Білоусова В.О. Життєві та етичні цінності страшокласників // Цінності освіти і виховання: Наук.-метод.зб. / За ред. О.В. Сухомлинської, П.Р. Ігнатенка, Р.П. Скулького, О.М. Павліченка. – Київ : АПП України, Центр інформації та документації Ради Європи в Україні. 1997. – С. 137-140
3. Бех І. Д. Духовні цінності в розвитку особистості / І. Д. Бех // Педагогіка і психологія. – 1997. – № 1. – С. 124-129.
4. Бех І.Д. Виховання особистості / – Київ: Либідь, 2003. – Т.2. – 342 с.
5. Великий тлумачний словник сучасної української мови : 250000 слів і словосполучень / авт. проекту та голов. ред. В. Т. Бусел. – Київ; Ірпінь : “Перун”, 2005. – 1728 с.
6. Грязнов, І. О. Теоретико-методичні засади морального виховання майбутніх офіцерів Державної прикордонної служби України : автореф. дис. на здобуття наук. Педагогічні науки, Вісник Національної академії Державної прикордонної служби України, 2014 Випуск 4 ступеня д-ра пед. наук : спец. 13.00.07 “Теорія і методика виховання” / І.О. Грязнов. – Тернопіль : ТНПУ, 2005. – 40 с.
7. Крук С.Л. Формування моральної культури у курсантів-прикордонників : автореф. дис. на здобуття наук. ступеня канд. пед. наук : спец. 13.00.04 “Теорія та методика професійної освіти” / С.Л. Крук. – Хмельницький, 2003. – 18 с.
8. Олексюк О.М. Педагогіка духовного потенціалу особистості: сфера музичного мистецтва: Навч. посіб. / О. Олексюк, М. Ткач. – Київ : Знання України, 2004. – 264 с.
9. Петрушенко В. Філософський словник: терміни, персоналії, сентенції / В. Петрушенко. – Львів: “Магнолія 2006”, 2011. – 352 с.

10. Філософський словничок (основні терміни і поняття). – Тернопіль : ТНПУ імені Володимира Гнатюка. – 2004. – 59 с.
11. Хамітов Н. Філософський словник. Людина і світ / Н. Хамітов, С. Крилова. – Київ : КНТ, Центр навчальної літератури, 2007. – 264 с.
12. Штефаніч Г.Г. Критерії, показники і рівні сформованості морально стійкої поведінки курсантів навчальних закладів МВС України // Наукові записки Харківського військового університету. Серія: Соціальна філософія, педагогіка, психологія. – 2002. – №15.

The article analyzes the peculiarities of understanding the concepts of humanism and humanistic behavior by future teachers of natural sciences. The importance of humane attitude towards the natural environment, which manifests itself in the direct life of the individual, is outlined. The search experiment identifies and characterizes the study of humanistic values of students such as: altruism, empathy, charity and responsibility.

On the basis of research of scientific works the present state of the studied problem is analyzed, the approaches of scientists concerning types of criteria and components are characterized. The conclusion is made and the importance of studying the level of formation of the chosen ones for the study of cognitive (intellectual), motivational (emotional) and activity (behavioral) components is revealed. The results of the staging experiment on determining the degree of development of cognitive (intellectual), motivational (emotional) and activity (behavioral) components are presented, and the levels of formation of criteria of humanistic values for future teachers of natural sciences are analyzed (low, medium and high) and their indicators are given. The significance of the formation of humanistic reference points of student youth of natural sciences in the present conditions in the educational process of pedagogical universities is emphasized. The conclusions are made about further work to increase the level of criteria of these components for implementation of the developed author's model of the process of formation of humanistic values of future teachers of natural sciences.

Key words: *humanism, humanistic oriented behavior, humanistic values, future teachers of natural sciences, components, criteria.*

УДК [378.015.311:005.32]:51

DOI:10.32626/2309-9763.2018–25.228-236

Аліна Клімішина
Alina Klimishyna

ФОРМУВАННЯ МОТИВАЦІЙНОЇ ГОТОВНОСТІ МАЙБУТНІХ УЧИТЕЛІВ МАТЕМАТИКИ ДО РОЗВИТКУ ІНТЕЛЕКТУАЛЬНОЇ КУЛЬТУРИ УЧНІВ

FORMATION OF MOTIVATIONAL READINESS OF FUTURE TEACHERS OF MATHEMATICS TO THE DEVELOPMENT OF INTELLECTUAL CULTURE OF PUPILS

У статті з'ясовано зміст поняття “готовність майбутніх учителів математики до розвитку інтелектуальної культури учнів”; подано структуру готовності майбутніх учителів математики до розвитку зазначеної культури в учнів (мотиваційний, теоретичний та практичний компоненти); визначено термін “мотиваційна готовність майбутніх учителів математики до розвитку інтелектуальної культури учнів”, представлено її особливості та шляхи формування.